

Hybrid

Xesar a AirKey sa snúbia s mechanikou

Hybrid | Elektronika skombinovaná s mechanikou



Rozličné povrchové úpravy
Nikel, leštený nikel, leštená mosadz,
patinovaná hnedá, patinovaná čierna



Využitie v interiéri a exteriéri
IP65 | -20 °C až +55 °C

Bezpečne šifrované
Či už ide o AirKey alebo Xesar,
cylindrická vložka je bezpečne
šifrovaná

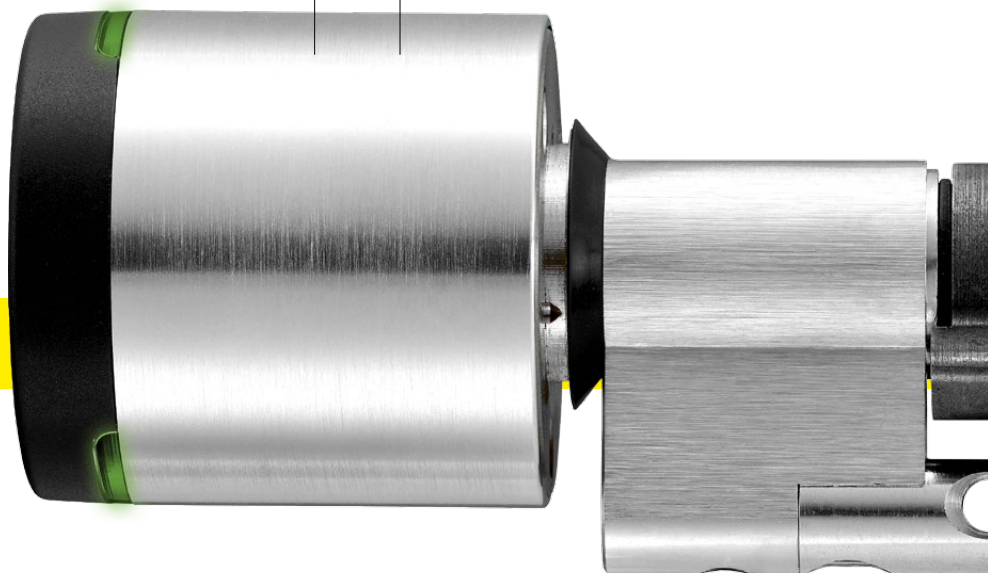

Elektronika alebo mechanika?

Pri EVVA sa už viac nemusíte rozhodovať. Lebo s cylindrickou vložkou Hybrid to už viac nie je o mechanike ALEBO elektronike. Odteraz ide o mechaniku A elektroniku, ktoré sú geniálne skombinované v jedinej cylindrickej vložke, a to cylindrickej vložke Hybrid. Elektronické cylindrické vložky AirKey a Xesar sa môžu kombinovať so všetkými aktuálnymi modulárnymi mechanickými systémami EVVA.

Mnohé nové možnosti

O tom, či sa vnútri alebo vonku lepšie zabezpečuje elektronicky alebo mechanicky, rozhoduje konkrétna potreba. V každom prípade cylindrická vložka Hybrid ponúka rozmanité nové a šikovné varianty riešenia pre Vašich zákazníkov a zmysluplným spôsobom rozširuje produktovú ponuku EVVA.

Prehľad výhod v skratke

- › Mechanika a elektronika v jedinej cylindrickej vložke
- › Kombinovateľná so všetkými aktuálnymi modulárnymi mechanickými systémami
- › Rýchle a jednoduché prestavenie mechanických systémov
- › Elektronický vlastný profil s kombinovaným kľúčom



Najdôležitejšie normy

Spĺňa najdôležitejšie normy
EN15684/EN1303



Mnohé systémy

EPS, ICS, 4KS, MCS – možnosť kombinovania
so všetkými modulárnymi mechanickými
systémami



Voliteľná možnosť BSZ

Voliteľná možnosť „Cylindrická vložka
s uzamykaním z oboch strán“ je v cylindrickej
vložke Hybrid štandardom



Jednoduchá montáž

a možnosť prispôbenia

vďaka modulárnej konštrukcii
je prítomná možnosť
prispôbenia dĺžky
cylindrickej vložky priamo na
mieste



Konštrukcia v okrúhлом profile

Možnosť kombinovania aj s ICS
v okrúhлом profile

»Mnohé nové možnosti využitia
s cylindrickou vložkou Hybrid.
Ešte vyšší obrat pre Vás.«



Zvýšená ochrana proti vlámaniu

Cylindrická vložka Hybrid vo vstupných dverách súkromného domu zvyšuje ochranu proti vlámaniu. Oproti gombíku sa s mechanickou cylindrickou vložkou na vnútornej strane vstupných dverí nedá zvonka manipulovať. Na vonkajšej strane vstupných dverí ponúka elektronická cylindrická vložka všetky výhody elektronického riadenia prístupu.



Bezpečnejší školský dvor

Vymknutie alebo zamknutie spolužiakov patrí do repertoáru nebezpečností každej školy. Ak je však napríklad vo dverách do školského dvora zabudovaná cylindrická vložka Hybrid, s huncútstvami je koniec: vonkajšia cylindrická vložka je elektronická a zvnútra je namiesto gombíka namontovaná mechanická cylindrická vložka – zábave s vymknutím je koniec.



Rýchly prístup v prípade núdze

Časové riadenie a protokolovanie je dôležité predovšetkým vo verejných budovách. Všetko teda hovorí pre elektronický systém. V prípade núdze sa však musia do budovy rýchlo dostať hasiči. Na tento účel je teraz k dispozícii cylindrická vložka Hybrid s mechanikou vonku, kvôli rýchlemu prístupu, a elektronikou vnútri, na účely zachovania kontroly.

Elektronický vlastný profil

» Profítujte z výhod tejto jedinečnej kombinácie mechaniky a elektroniky. «



Viac farieb pre kombinovaný kľúč Xesar
Lepšia prehľadnosť

Rozšírte si Váš vlastný profil

Elektronické uzamykanie sa teší narastajúcemu dopytu. Aby ste ako partner EVVA s vlastným profilom mohli byť ešte viac orientovaný na zákazníka, je teraz k dispozícii cylindrická vložka Hybrid, ktorá v jedinej cylindrickej vložke kombinuje elektroniku s mechanikou a dá sa tiež integrovať do jestvujúcich systémov.

Cylindrická vložka Hybrid ponúka mnohé nové výhody pre súkromných a business zákazníkov a zvyšuje komfort a bezpečnosť. S kombinovaným kľúčom sa vzájomne spájajú oba svety uzamykania.

Vaše výhody

- › Elektronický systém s vlastným profilom
- › Možnosť integrovania do jestvujúcich systémov
- › Rozšírenie Vašej ponuky

www.evva.com

┌

┐

┌ odovzda

┐